

liin

Light Innovations

ANAX

Die Leichtigkeit des Scheins.  
The Lightness of Lighting.





Schlank und majestätisch schwebt ANAX, die Königslibelle, über ihrem Reich, verliert ihr Ziel nie aus dem Fokus. Wie eine Libelle scheinbar schwerelos im Raum verharrend wird die Leuchte ANAX zum Rampenlicht illuminierter Objekte, inszeniert sie im Ensemble als Hauptdarsteller. So ist Licht ein Baustein der Architektur, wird zum Leitmotiv für die Augen.

Slender and majestic, the emperor dragonfly ANAX floats above its domain never losing sight of its goal. Hovering gently above like a dragonfly, ANAX light fixtures illuminate the setting below – washing across the entire cast or spotlighting just the main actors. This is light as an architectural element, a leitmotif for the eyes.





Ein Leitsatz des Designs lautet „Form folgt Funktion“. Mit der Leuchte ANAX zeigen Liin, was entsteht, wenn Form und Funktion einander nicht folgen, sondern zu einer Harmonie verschmelzen und eine Synthese aus zweckmäßiger Formschönheit und formschöner Zweckmäßigkeit entstehen lassen. Mit modernster LED-Technologie und hochwertigen Materialien vereint ANAX Rationalität und Emotionalität, lässt repräsentative Wohn- wie auch Konferenzzimmer erstrahlen. Die Beleuchtung wird zum Grundelement des Ambientes, das Licht zur begehbaren Skulptur.

One of the main rules of design is “form follows function”. With the ANAX light fixture, Liin is showing us what happens when form and function do not follow on from each other, but instead merge to form a harmony and a synthesis of elegance with purpose, and purpose with elegance. Using the latest LED technology and high-quality materials, ANAX unites rationality with emotionality, and illuminates prestigious apartments and conference rooms. Seen this way, lighting becomes the central element of room ambience and essentially a walkable sculpture.



Die Stromversorgung erfolgt über die Aufhängung, ein Kabel zur Leuchte entfällt.

This fixture receives power via the suspension cable thus eliminating the need for an additional cable.

Robuste, sehr langlebige und energieeffiziente LED-Technologie.

Robust, very long life and utilisation of energy-efficient LED technology.

Hochdekoratives, veredeltes Aluminium in unterschiedlichen Farbvariationen.

Highly decorative, processed aluminium available in many colour variations.

1 jungle brown

2 arctic silver

3 raven grey



1 2  
3





## MATERIAL | MATERIAL

Neben ästhetischen Gesichtspunkten stand bei der Entwicklung von ANAX vor allem auch ein Maximum an Beständigkeit im Vordergrund. Der aus einem Stück Aluminium stranggepresste Korpus der Leuchte erhält seine einzigartige Oberflächenbeschaffenheit durch Glasperlenstrahlen. Im Eloxal-Verfahren wird auf dem Aluminium eine schützende Oxidschicht erzeugt. Die metallische und sehr robuste Oberfläche kann individuell eingefärbt werden. Diese Vereinigung von innovativem Design mit hochwertigster Verarbeitung und feinsten Materialien macht ANAX zur ausgesuchten Designer-Leuchte.

Next to aesthetic considerations, ANAX was also designed with maximum durability in mind. Extruded from a single piece of aluminium, the unique surface texture of this light fixture is obtained through glass shot peening. A protective oxide coating is applied to the aluminium by anodizing. A range of colours are possible for the metallic, highly robust surface. By combining innovative design with high-quality workmanship and the finest materials, ANAX is a highly sought-after designer lighting fixture.

Über die Aufhängung versorgt die Deckeneinheit die LEDs mit Energie – ohne zusätzliches Stromkabel.  
The suspension cable provides power to the LEDs from the ceiling unit without the need for an additional cable.

## LED | LED

Ebenso wie höchste Design- und Materialansprüche gehört auch der Einsatz modernster Technik untrennbar zum Selbstverständnis der Marke Liin. Mit der LED-Technologie weltweit führender Hersteller kommt bei ANAX exklusiv die Lichtquelle von Morgen zum Einsatz. Robuster und energiesparender als herkömmliche Glühlampen erreichen LEDs eine herausragende Lebensdauer die das Auswechseln des Leuchtmittels erübrigt.

Die Komposition aus Fortschritt, Form und Material wird so bei ANAX zur untrennbaren Symbiose.





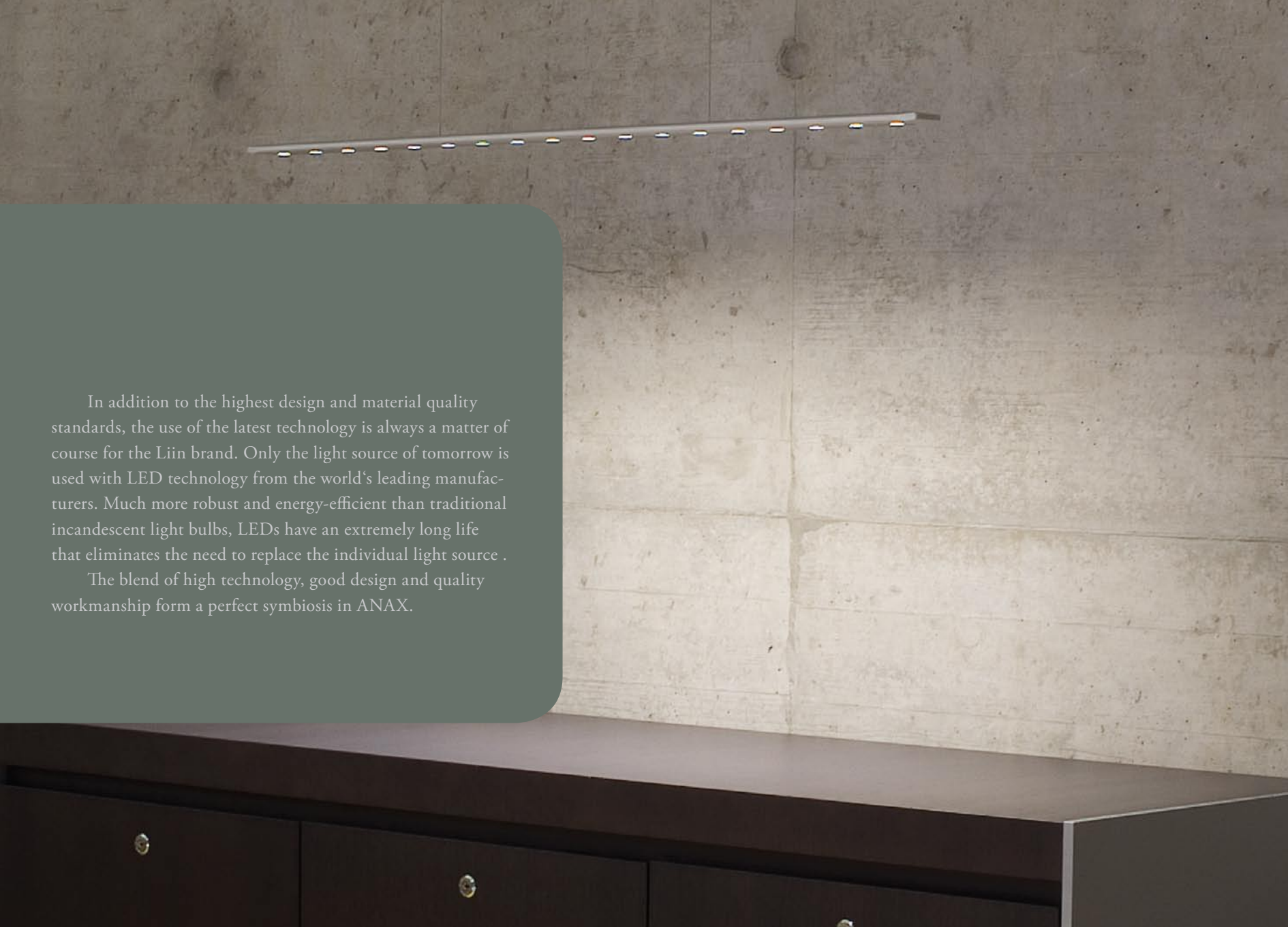

In addition to the highest design and material quality standards, the use of the latest technology is always a matter of course for the Liin brand. Only the light source of tomorrow is used with LED technology from the world's leading manufacturers. Much more robust and energy-efficient than traditional incandescent light bulbs, LEDs have an extremely long life that eliminates the need to replace the individual light source .

The blend of high technology, good design and quality workmanship form a perfect symbiosis in ANAX.

# TECHNISCHE DATEN | TECHNICAL DATA

Modell   model	arctic silver	jungle brown	raven grey
Best.Nr.   Part No.	965 006 01	965 006 02	965 006 03
Spannung   Voltage	230 – 240V 50 Hz	230 – 240V 50 Hz	230 – 240V 50 Hz
Leistung   Power	25 W	25 W	25 W



Abstand Leuchte zur Fläche: 75 cm | Distance of lamp to surface: 75 cm

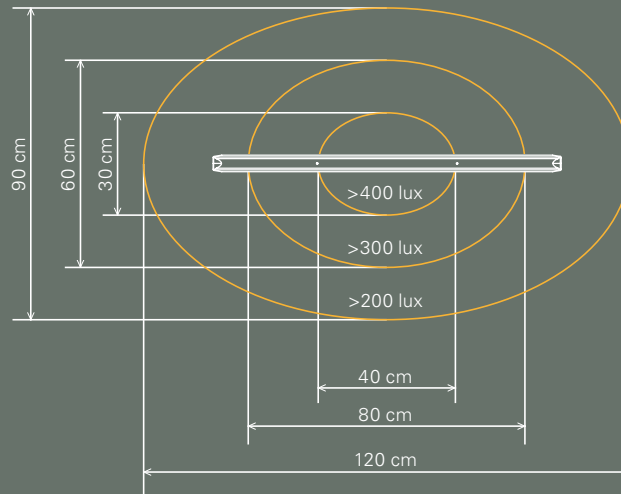



## PHILOSOPHIE | PHILOSOPHY

Künstliche Beleuchtung hat den Menschen unabhängig von Tages- und Jahreszeiten werden lassen. Sie bringt Licht ins Dunkel, lässt uns sehen, wann immer wir möchten. Doch sie erfüllt nicht nur den Zweck der Orientierung in einem Raum, sondern auch den Zweck der ästhetischen Definition eines Raumes. Unbewusst formt und fördert Kunstlicht Stimmung, Wohlbefinden und Erwartungshaltung. Licht ist Lifestyle, Beleuchtung ist eine Botschaft an die Umwelt.

Mit innovativem Design, modernster Technik und hochwertigen Materialien bieten wir, die Liin-Gründer Böhringer und Daubner, anspruchsvollen Privat- und Geschäftskunden ein neues Spektrum des Lichts.

Es entstehen individuelle Beleuchtungssysteme, die Lichtqualität und -quantität in Einklang bringen, ein stilsicheres Lebensgefühl kommunizieren, eine Verbindung zwischen dem Menschen und seiner Umgebung herstellen und Architektur inszenieren. Liin steht für Beleuchtung, die dem Auge in Form und Funktion schmeichelt.

Artificial lighting frees us from the daily and seasonal constraints of natural lighting. It brings light into the dark and allows us to see what we want, whenever we want. However, artificial lighting provides us not only with spatial orientation, it also defines the aesthetics of a room. Artificial light subliminally shapes and stimulates our mood, sense of well-being and expectations. Light is lifestyle and illumination is a message to our environment.

With innovative design, state-of-the-art technology and high-grade materials, we the Liin founders Böhringer and Daubner are providing a new spectrum of light to demanding private and business customers.

Unique lighting systems are produced that reconcile light quality with quantity while conveying an elegant sense of style, connecting humans with their surroundings and staging architecture. Liin stands for lighting that charms the eye with both form and function.



Böhringer und Daubner GbR  
Wittelsbacherstraße 126  
90475 Nürnberg

Tel +49 (0)911 / 47 00 97 76 /-77  
Fax +49 (0)911 / 47 00 97 78

[info@liin.de](mailto:info@liin.de)  
[www.liin.de](http://www.liin.de)